

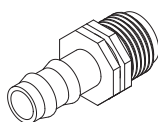

# RDCD25SKHCE



Technisches  
Datenblatt  
Data sheet



Vorbereitung für Kondensatablass.  
Predisposition for condensate drying.



## ZENTRALE HÄUSLICHE WÄRMERÜCKGEWINNUNGSEINHEIT MIT SEHR HOHER EFFIZIENZ UND ENTHALPIE-WÄRMETAUSCHER INKLUSIVE KABELLOSER PLUG-AND-PLAY-REGELUNG AUTOMATISCHER BYPASS INKLUSIVE HORIZONTALE/VERTIKALE INSTALLATION – RECHTS/LINKS

**Wärmerückgewinner:** Gegenstrom, vollständig aus Kunststoff gefertigt.

**Struktur:** selbsttragend aus PPE komplett versiegelt mit Absaugsystem. Außengehäuse aus vorlackiertem Blech mit schallabsorbierender Isolierung.

**Ventilatoren:** Plug-Ventilator mit bürstenlosem EC-Motor mit einfacher Ansaugung.

**Filter:** Die Geräte sind serienmäßig mit gewellten Filterzellen aus Kunstfaser der Klasse G4 ausgestattet, optional mit Filter der Effizienzklasse F7 für Außenluft.

## DOMESTIC CENTRALIZED HEAT RECOVERY Einheit WITH VERY HIGH EFFICIENCY ENTHALPIC HEAT EXCHANGER WIRELESS PLUG AND PLAY MITTROL SYSTEM INCLUDED AUTOMATIC BY-PASS INCLUDED INSTALLATION HORIZONTAL-VERTICAL-RIGHT -LEFT

**Heat recovery:** heat exchanger of the type in countercurrent entirely made of plastic material.

**Structure:** free standing EPP seal, complete of filters extraction system. External casing made by prepainted steel with sound proof insulation.

**Fans:** plug fan with EC Brushless engine single inlet.

**Filters:** the Einheits are equipped with standard filter cells synthetic fiber efficiency G4, optional F7 efficiency on fresh air.

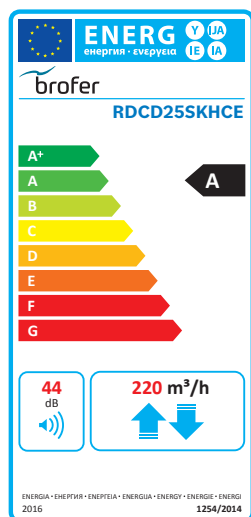

Luftdurchsatz (m³/h)   Nominal air flow (mc/h)	220
Nutzbarer statischer Druck (pa)   Useful static pressure (pa)	100

### Daten für einzelnen Ventilator | DATA FOR EACH FAN

Nennleistung (w)   Installed power (W)	50
Umdrehungen (1/min)   Round (1/MIN)	4320
I Nennstrom (A)   Current (A)	0,46
Spannung (V)   Rated voltage (V)	230
Frequenz (Hz)   Frequency (HZ)	50
Geschwindigkeit (Anz.)   Speed (nr)	3+(1 booster)

### FILTER | FILTERS

Effizienz   Efficiency Standard	G4 ISO COARSE > 65 %
Effizienz   Efficiency Optional	F7 ISO und PM1 > 65 %



GEWICHT | WEIGHT: 30 kg

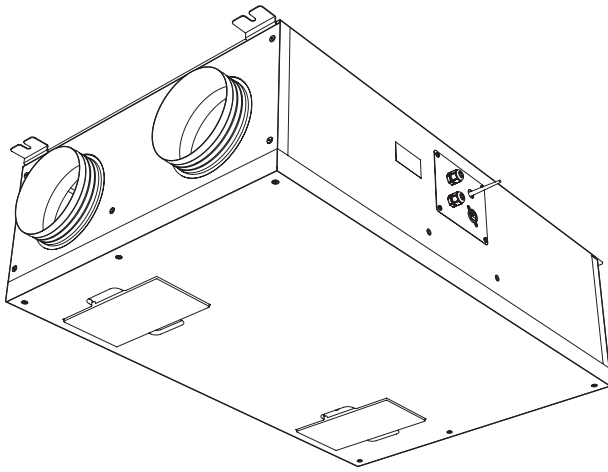

Ansicht von unten | Bottom View

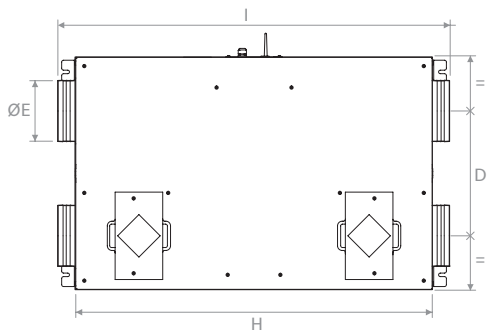

Innenansicht | Internal view

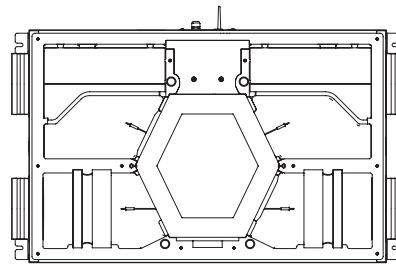

Seitenansicht | Side view

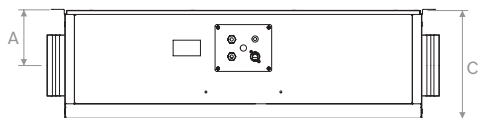

Vorderansicht | Front view

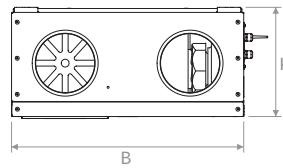

Draufsicht | Plan view

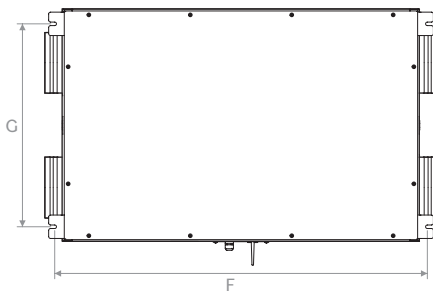

	A	B	C	D	ØE	F	G	H	I	K
mm	135	595	277	320	156	955	520	914	1005	282



ZZERTIFIZIERTE LEISTUNGEN EN 13141:7:2011 | PERFORMANCE EN 13141:7:2011 CERTIFIED

**Nutzbarer statischer Druck**  
Useful static pressure  
① ③

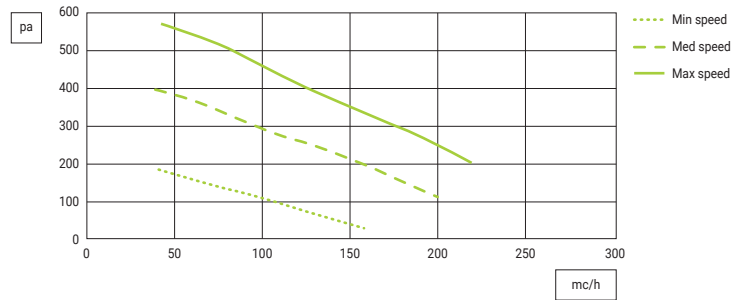

**Spezifische Leistung des Ventilators**  
S.F.P.  
②

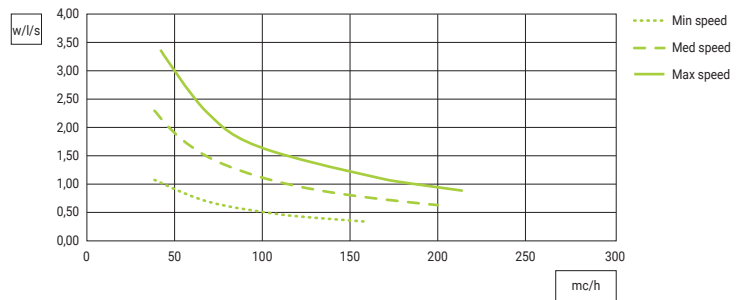

**Sensibles Effizienz-Diagramm Winter**  
Außenluft: 25 °C  
Raumluft: 5 °C  
Winter sensible efficiency chart  
Fresh air: 25 °C  
Return air: 5 °C

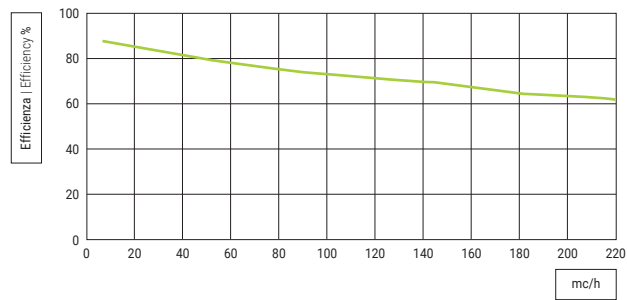

**Latentes Effizienz-Diagramm Winter**  
Außenluft: 5 °C - 79 % R.F.  
Raumluft: 25 °C - 50 % R.F.  
Winter latent efficiency chart  
Fresh air: 5 °C - 79 % R.H.  
Return air: 25 °C - 50 % R.H.

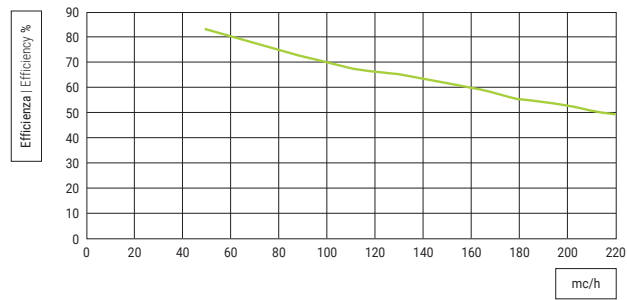

- ① Daten mit Standard-G4-Filtern | Data with standard G4 filters
- ② Daten für einzelnen Ventilator | Data for single fan
- ③ Druckverlust Filter Effizienz F7 80 pa bei maximalem Durchfluss mit sauberem Filter  
Air pressure drop with F7 efficiency filter 80 pa at maximum air flow rate with clean filter



**Sensibles Effizienz-Diagramm**

**Sommer**

Außenluft: 35 °C

Raumluft: 25 °C

**Summer sensible efficiency chart**

Fresh air: 35 °C

Return air: 25 °C

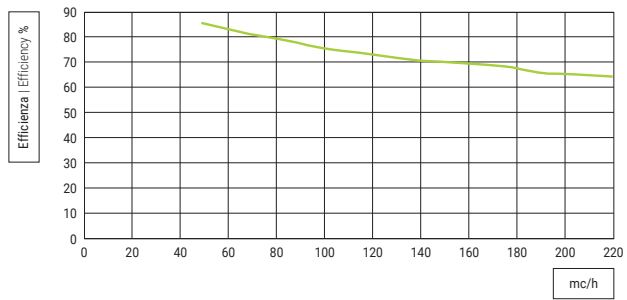

**Latentes Effizienz-Diagramm Sommer**

Außenluft: 35 °C - 57 % R.F.

Raumluft: 25 °C - 50 % R.F.

**Summer latent efficiency chart**

Fresh air: 35 °C - 57 % R.H.

Return air: 25 °C - 50 % R.H.

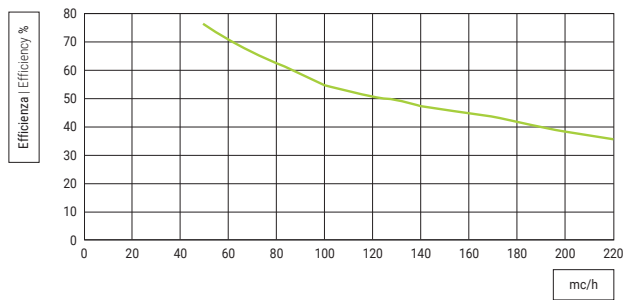

### VERTIKALE WANDMONTAGE | VERTICAL WALL INSTALLATION

Typ | Type A (Standard)



Typ | Type B



### HORIZONTALA DECKENMONTAGE | HORIZONTAL CEILING INSTALLATION

Typ | Type A (Standard)

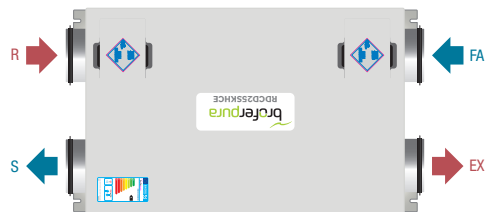

Typ | Type A1 (Standard)

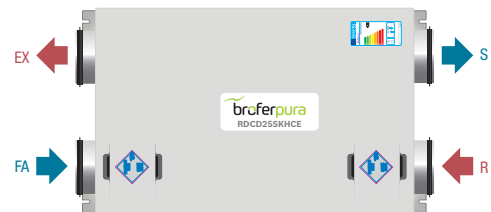

Typ | Type B

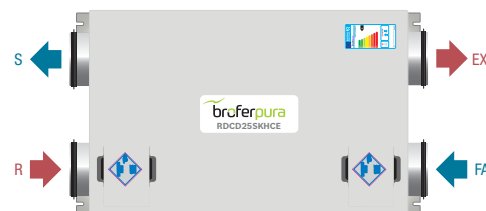

Typ | Type B1



**Legende | Legend**

- EX = Abluft | exhaust air
- R = Rückluft | return
- FA = Außenluft | fresh air
- S = Zuluft | supply



**LEISTUNGSERKLÄRUNG DER WÄRMERÜCKGEWINNUNGSEINHEIT**  
**DECLARATION OF PERFORMANCE HEAT RECOVERY Einhei**

Name oder Handelsname des Herstellers Supplier name or trade mark	BROFER								
Modellbezeichnung des Lieferanten und installierte Optionen Supplier Model Identifier and options installed	RDCD25SKHCE + 4BRF			RDCD25SKHCE + RHRF / CO2RF			RDCD25SKHCE + RHRF / CO2RF locali   local		
Referenzklima Reference climate	Gemäßigt Temperate	Kalt Cold	Warm Hot	Gemäßigt Temperate	Kalt Cold	Warm Hot	Gemäßigt Temperate	Kalt Cold	Warm Hot
SEC in [kWh/(m²a)] für jedes Klima (gemäßigt, warm, kalt) for each type of climate (temperate, hot, cold)	-30,22	-67,95	-8,61	-34,09	-73,19	-11,7	-38,63	-79,55	-15,19
SEC Class	B	A+	E	A	A+	E	A	A+	E
Angegebene Typologie der Lüftungseinheit Declared Typology	UVR-B Bidirektional UVR-B Bidirectional			UVR-B Bidirektional UVR-B Bidirectional			UVR-B Bidirektional UVR-B Bidirectional		
Art des installierten Antriebs Type of drive installed	Antrieb mit mehreren Geschwindigkeiten Multi-speed drive			GESCHWINDIGKEIT variable Variable speed			GESCHWINDIGKEIT variable Variable speed		
Art des Wärmerückgewinnungssystems Type of heat recovery	mit Rückgewinnung Recuperative			mit Rückgewinnung Recuperative			mit Rückgewinnung Recuperative		
Thermische Effizienz <sup>1</sup> Thermal efficiency <sup>1</sup>	70%			70%			70%		
Maximale Durchflussmenge in [m³/h] <sup>2</sup> Maximum flow rate in [m³/h] <sup>2</sup>	220			220			220		
Gesamtelektrische Leistung bei maximaler Durchflussmenge [W] Maximum electric Power in [W]	114			114			114		
Schalleistungspegel (LWA) in [dB(A)] <sup>3</sup> Sound Power Level (LWA) in [dB(A)] <sup>3</sup>	46			46			46		
Referenzdurchflussmenge in [m³/h] <sup>4</sup> Reference flow rate [m³/h] <sup>4</sup>	154			154			154		
Referenzdruckdifferenzen [Pa] Reference pressure difference in [Pa]	50			50			50		
SPI in [W/m³/h] <sup>5</sup>	0,28			0,28			0,28		
Regelfaktor und Typ Mittrol factor and typology	1			0,85			0,65		
Maximaler Prozentsatz interner Leckagen [%] <sup>6</sup> Declared maximum internal leakage [%] <sup>6</sup>	0,7			0,7			0,7		
Maximaler Prozentsatz externer Leckagen [%] <sup>6</sup> Declared maximum esternal leakage [%] <sup>6</sup>	1,5			1,5			1,5		
Internetadresse für Anweisungen Internet address for pre/dis-assembly instruction	www.broferpura.it								

1: Effizienz gemäß EN13141-7:2010 bei Referenzdurchfluss bei 50 Pa | Efficiency according EN13141-7:2010 at reference flow at 50 Pa  
2: Maximale Durchflussmenge bei 100 Pa Außendruck | Maximum flow at 100 Pa external pressure  
3: Strahlung vom Gehäuse bei Referenzdurchfluss bei 50 Pa Außendruck | Casing radiation at reference flow rate at 50 Pa external pressure  
4: Der Prozentsatz des Referenzdurchflusses beträgt 70 % des maximalen Durchflusses bei 50 Pa Außendruck gemäß EN13141-7:2010  
Reference flow rate is 70% of maximum flow at 50 Pa external pressure according EN13141-7:2010  
5: Gemäß EN13141-7:2010 bei Referenzdurchfluss | According EN13141-7:2010 at reference flow rate  
6: Gemäß EN13141-7:2010 | According EN13141-7:2010  
SEC: Spezifischer Energieverbrauch | Specific Energy Mitsumption









## PREISE | PRICES

Modell   Model	Beschreibung   Description	€
<b>RDCD25SKHCE</b>		
<b>RDCD25SKHCEBE*</b>		
<b>KFTR060A</b>	Ersatzfilter-Kit (2 Stück) Effizienz G4   Replacement filter kit (2 pcs) efficiency G4	
<b>FTR060C</b>	Ersatzfilter Effizienz F7   Replacement filter efficiency F7	

\* Version mit elektrischer Batterie im Inneren der Einheit | Version with electric battery inside the Einhei

## ZUSAMMENSETZUNG DER REGELSYSTEME | MitTROL SYSTEM COMPOSITION

	4BRF	RHRF	CO2RF	MODBUSRF	APPRF	DSPRF	TSMART
Modell Model							
Geschwindigkeitssteuerung Speed mittrol	•	•	•		•	•	•
By-pass						•	•
Filterverstopfung Clogged filters	•	•	•		•	•	•
Feuchtigkeitskontrolle Humidity mittrol		•					•
CO <sub>2</sub> CO <sub>2</sub> mittrol			•				•
Booster-Funktion Booster function	•	•	•		•	•	•
MODBUS-Sender MODBUS gate way				•			
Geschwindigkeitseinstellung Speeds setting		•	•			•	•
ON/OFF		•	•			•	•
Punktuelle Alarmer Punctual alarms	•	•	•			•	•
€	im Preis inbe- griffen included in the price						

Ausführliche Beschreibung der Befehle auf Seite 15-16 | Detailed commands device description on page 15-16

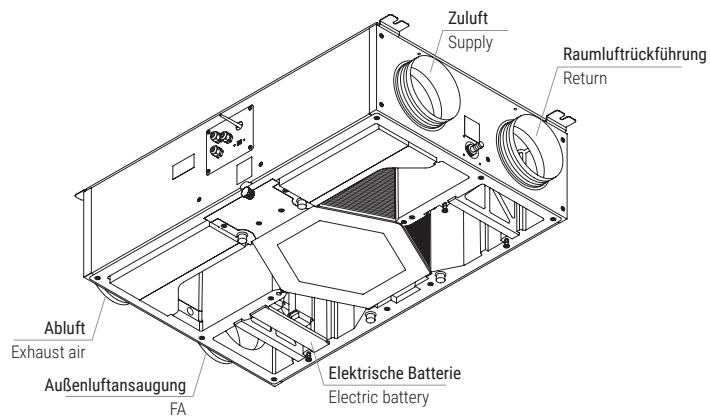

## ZUBEHÖRE | ZUBEHÖREES

**RDCD25SKCBE - RDCD25SKCEBE**

Elektrische Batterie 1,5 kW - 230 V - 50 Hz in der Einheit integriert | Electric battery 1,5 kw - 230 V - 50 Hz integrated in the Einhei  
 Batterie gesteuert durch die Leiterplatte der Einheit | Battery mittrolled by PCB of the Einhei  
 System nach Lieferung der Einheit nicht lieferbar | System not available after Einhei delivery

